



DHF08 - це електромагнітний клапан прямої дії. Електричний імпульс відкриває (нормально закритий) або закриває (нормально відкрита) потік через клапан. Після закриття клапан герметизується тільки в одному напрямку, тоді як у протилежному - вільний потік.

Характеристика

Макс. тиск (бар)	250
Макс. витрата (л/хв)	25
Внутрішній витік (мл/хв)	0,3 при 210 бар
Напруга керування	12VDC, 24VDC, 110VDC, 220VDC
Чистота оливи	до 20мкм
Температура	-30 до +100°C

Габарити

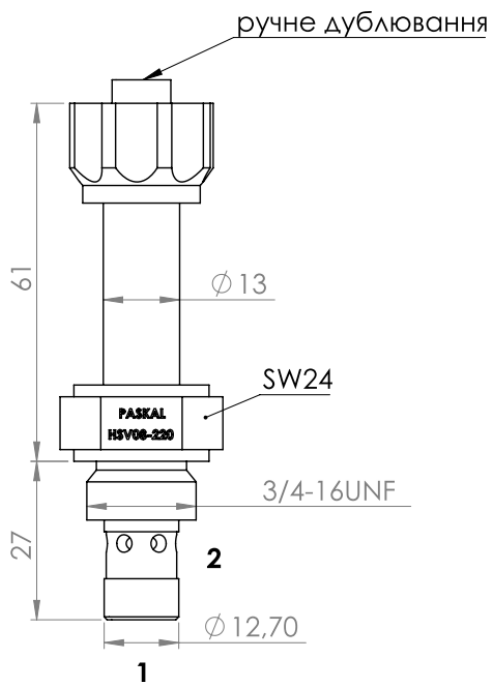

Схеми

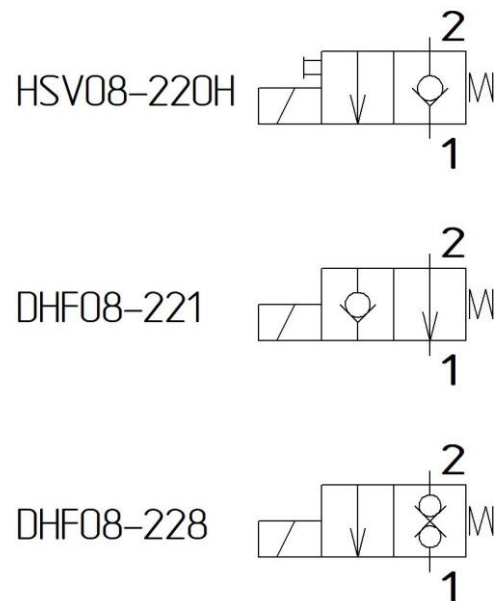

Код	Дублювання	Мак. витрата	Вага	Посадка
HSV08-220H	Є	26 л/хв	0,12 кг	SAE 8/2
DHF08-221	Немає	40 л/хв		
DHF08-228	немає	40 л/хв		

Витата

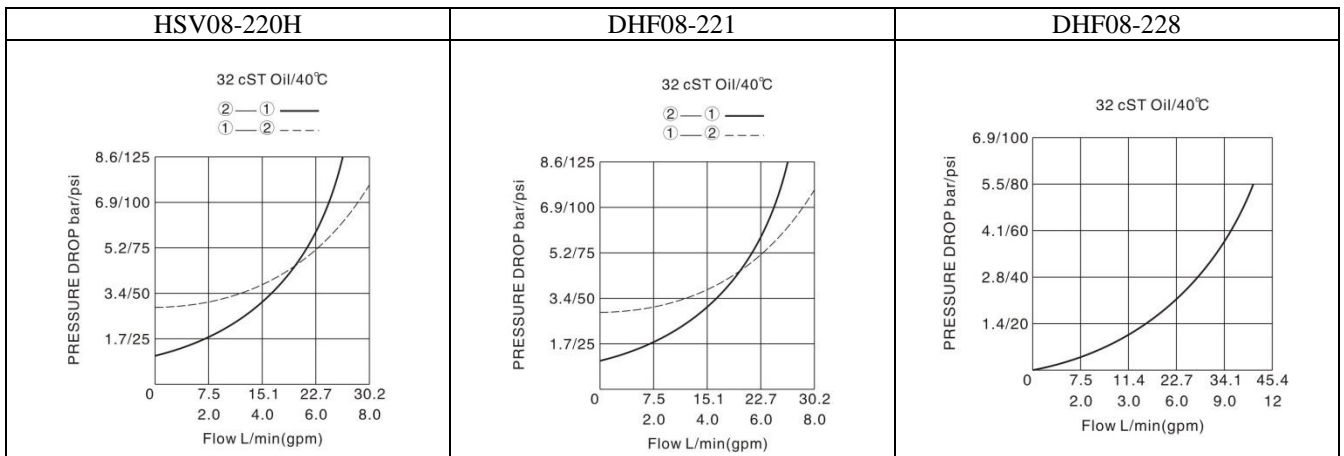

Габарити корпусу C-38GAS-011N-T-E

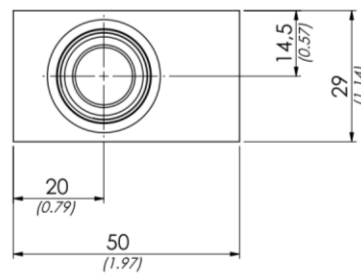
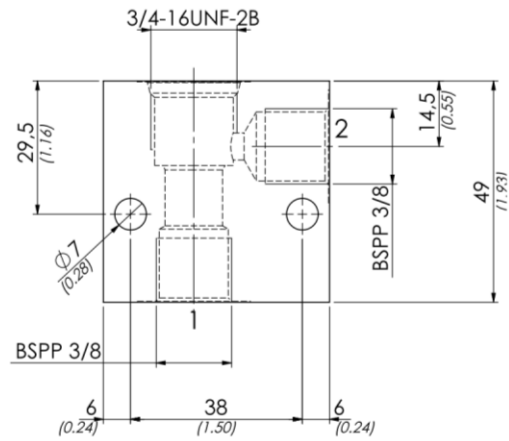

Габарити котушки

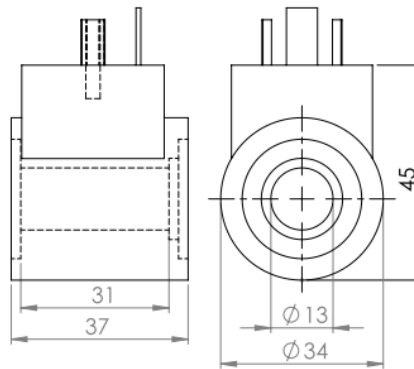

Код	Дублювання
C30.D.012DC	DC12В, 18Вт
C30.D.024DC	DC24В, 18Вт
C30.D.11050	AC110В, 18Вт
C30.D.22050	AC220В, 18Вт