

Технические характеристики

Типоразмер	6
Максимальное рабочее давление(МПа)	21
Максимальный расход(л/мин)	35
Рабочая жидкость	Минеральное масло
Температура жидкости(°C)	от -20 до +70
Вязкость(мм ² /с)	12-380
Масса, кг	1,29

Максимально допустимое значение чистоты масла должно быть согласно 9ой степени стандарта NAS 1638. То есть минимальные отфильтрованные частицы должны быть β 10≥75.

Код заказа

ZDR	6	D	P	1	/	210	Y	M
1	2	3	4	5		6	7	8

№	Параметры	Обозначение на изделии
1	Редукционный клапан модульный	=ZDR
2	Типоразмер	=6
3	Прямого действия	=D
4	Редуцирование в канале А	= А
	Редуцирование в канале В	= В
	Редуцирование в канале Р	= Р
5	Исполнение регулировочного элемента	
	Вращающаяся рукоятка со шкалой	= 1
6	Давление на выходе до 210 бар	=210
7	Внутренний подвод масла, внешний отвод масла	=Y
8	С обратным клапаном(только для варианта "А")	=без обозн.
	Без обратного клапана	=M

Схема ZDR6 DP YM



Схема ZDR6 DA YM



Схема ZDR6 DB YM

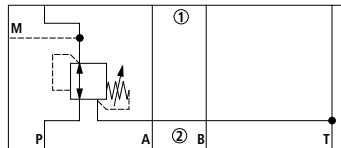

Схема ZDR6 DA Y

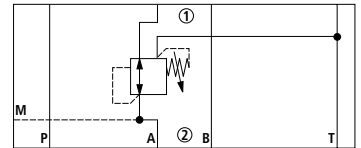

Принцип действия

Клапан типа ZDR представляет собой редукционный клапан прямого действия модульного исполнения с предохранительной функцией вторичного контура. Он используется для редуцирования давления в гидросистеме.

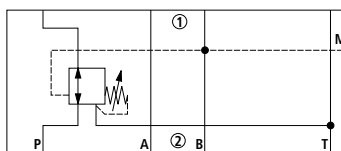
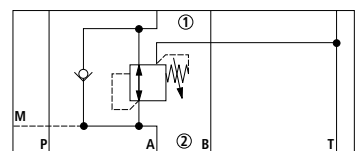
Основные составные части редуктора давления: корпус (1), золотник (2), 2 пружины сжатия (3), исполнение регулировочного элемента (4), а также обратный клапан по выбору.

Давление на выходе регулируется с помощью ручки регулировочного элемента (4).

В исходном положении клапан открыт. Рабочая жидкость может беспрепятственно перетекать из канала P2 в канал P1. Через канал управления (5) на поверхность золотника действует давление в канале P1, которое смещает золотник в сторону пружины сжатия (3), таким образом устанавливается давление настроенное пружиной. Если давление на исполнительный орган в канале P2 продолжает повышаться в результате воздействия внешней силы, то рабочая жидкость смещает золотник (2) еще дальше в направлении пружины сжатия (3), соединяя канал P с T.

Место присоединения манометра (8) позволяет контролировать давление на выходе клапана.

Указание: Из-за внутренних утечек при использовании такого клапана с гидрозамком, редуктор давления должен устанавливаться между модульным обратным клапаном и распределителем.

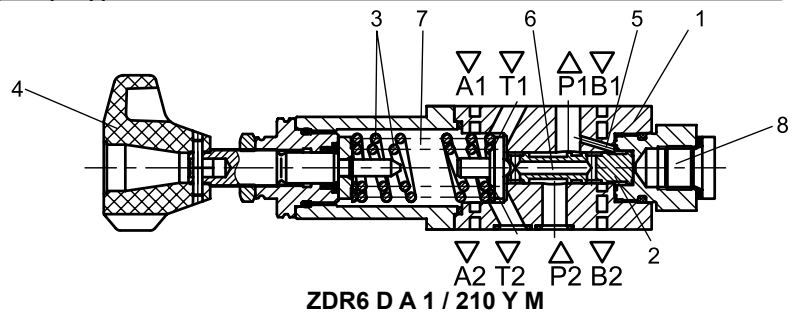

Габаритные и присоединительные размеры ZDB 6 D, C

